

TPL20-P



Anche in versione
cella frigorifera -30°C



Selettore di velocità per
manovre con timone verticale



COMPATTO POTENTE VELOCE

Pedana e braccioli richiudibili
integrati nella cofanatura



Pegasolift 

CE

TPL20-P

DIAGRAMMA DIMENSIONI

DATA/ULTIMA REVISIONE: 14/09/2009

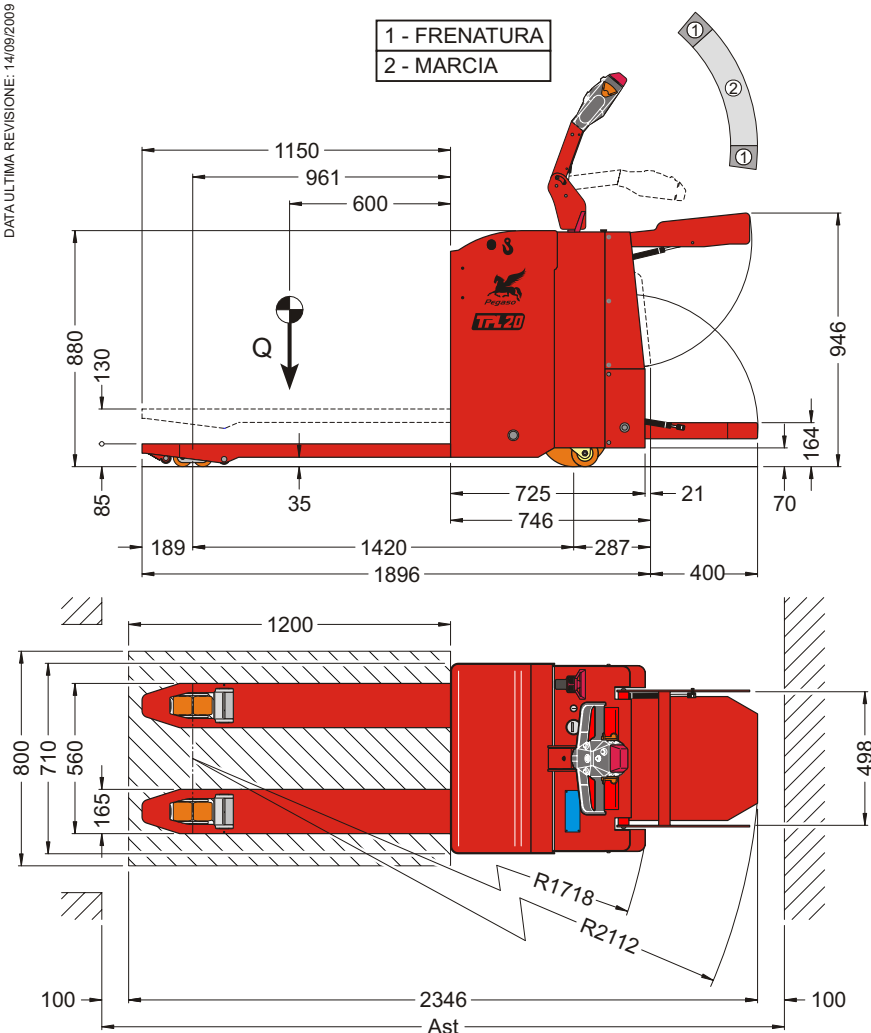

SPECIFICHE GENERALI			PRESTAZIONI		
MODELLO		TPL20-P	Velocità media di traslazione	con carico	8,0 (6,0) ¹ km/h
Portata utile	Q	2000 kg		senza carico	10,0 (6,0) ¹ km/h
Peso totale (senza batteria)		480 kg	Velocità media di sollevamento	con carico	0,0240 m/s
Carreggiata rulli anteriori		465		senza carico	0,0370 m/s
Carreggiata ruote addizionali posteriori		538	Velocità media di abbassamento	con carico	0,0315 m/s
Altezza timone in posizione di marcia	minima	1082		senza carico	0,0340 m/s
(rilascio elettrofreno con selettore in marcia veloce)	massima	1335	Max pendenza superabile (5 min.)	con carico	10,0%
Corridoio di lavoro (con pedana e braccioli chiusi)	Ast	2146		senza carico	20,0%
Corridoio di lavoro (con pedana e braccioli aperti)	Ast	2146	AZIONAMENTI		
Dim. rulli singoli anteriori	standard - poliuretano	n° 2 rulli ø 85 × 90	Motore di traslazione	Potenza S2 60 min.	2000 W
Dim. rulli doppi anteriori	optional - poliuretano	n° 2+2 rulli ø 70 × 70	Motore di sollevamento	Potenza S3 15%	2000 W
Dim. motoruota di traslazione	poliuretano	ø 230×100	GAMMA BATTERIE EQUIPAGGIABILI		
Dim. ruote addizionali ammortizzate	poliuretano	ø 100 × 40	Batteria da trazione 24V - 315 Ah/5h		260 kg
Freno d'esercizio		Elettromagnetico	Batteria da trazione 24V - 345 Ah/5h		275 kg
Tipo controllo elettronico		Mosfet 24V 350A	¹⁾ Valori tra parentesi relativi alla traslazione con operatore a terra e con piattaforma e braccioli richiusi		
Dimensioni vano batteria (L × B × H)		292 × 650 × 640			

- Transpallet elettrico con piattaforma ribaltabile e bracci laterali con capacità di kg 2.000 modello TPL20-P
- Funzione polivalente con azionamento da terra e a bordo.
- Centralina elettronica MOSFET sulla trazione e sui comandi idraulici
- Motore di trazione eccitazione in serie e separata

TPL20-P è una macchina studiata per la movimentazione di merci su lunghi tragitti, grazie all'ottima accelerazione e le alte velocità medie raggiunte dal potente motore. Nelle manovre in spazi ristretti riesce ad ottenere ottimi risultati in termini di agilità grazie alle sue dimensioni ridotte e alla pedana richiudibile integrata nella cofanatura. Optional: ruota in gomma, versione cella frigorifera -30°C, cambio rapido batteria e indicatore batteria LCD con blocco forche a batteria scarica.

PegasoLift

Via del Lavoro 14 - 37047 San Bonifacio (Verona - Italy)
Tel. (0039) 045/7665570 - Fax: (0039) 045/7665698
www.pegasolift.com