

Retron 16

CARRELLO ELEVATORE A MONTANTE RETRATTILE

Guida

Il posto guida, sistemato trasversalmente rispetto ai sensi di marcia, è ergonomicamente studiato per conferire la massima comodità e visibilità durante l'impiego del carrello. Il volante ad inclinazione regolabile è agilissimo e trasmette il movimento di 180° alla ruota motrice consentendo di manovrare con grande facilità e senza affaticamento dell'operatore anche in corridoi molto stretti grazie al servocomando. Tutti i comandi sono ben disposti sul cruscotto per consentire un comodo ed intuitivo azionamento

Chassis

Il telaio che è stato concepito per resistere alle sollecitazioni meccaniche dovute agli elevati sollevamenti, offre un'ampia visibilità e abitabilità al conducente e consente un facile accesso ai vani degli impianti.

Impianto elettronico - Batteria

L'impianto, facilmente ispezionabile, è dotato di interruttore a chiave e di interruttore di sicurezza. Il controllo elettronico a microprocessori sovrintende ai movimenti di traslazione, sollevamento, brandeggio, spostamento laterale delle forche e movimento del carro porta montanti. La velocità di sollevamento varia in base alla quantità di corrente inviata al motore tramite un comando a potenziometro in funzione delle corsa della leva relativa. Il carro porta montanti si muove automaticamente a velocità variabile: parte lentamente, poi accelera e verso fine corsa decelera. Il totale controllo elettronico del carrello, col recupero di energia in fase di rilascio dell'acceleratore, dà i seguenti vantaggi:

- avviamento rapido e progressivo fino alla velocità massima
- frenatura elettronica con recupero di energia al rilascio dell'acceleratore che integra l'azione del freno (ventilato) riducendone l'usura ed il riscaldamento e quindi: minore manutenzione, recupero di energia, costanza in frenatura durante la giornata, più sicurezza
- minore riscaldamento e scintillio sul collettore del motore
- minore usura delle spazzole e del collettore e quindi più rari interventi manutentivi
- riduzione di circa il 20% della temperatura della batteria durante la scarica
- guadagno di autonomia di lavoro di circa 10-15%



- silenziosità del controllo a 18 KHZ (oltre la soglia dell'udibile)
- aumento del rendimento grazie ad una caduta interna di tensione di soli 350 mV
- possibilità di differenziare la velocità in avanti e indietro.

Tutti i movimenti ottenuti azionando le leve del distributore e l'acceleratore sono micrometrici e modulabili con grande selettività migliorando la velocità e la precisione di stoccaggio. La batteria viene estratta idraulicamente avanzando la colonna dei montanti. La ricarica graduale e completa è assicurata dal caricabatteria elettronico ICEM fornito solitamente col carrello e dotato di automatismi per la fine carica, di timer di emergenza e carica di equalizzazione.

Gruppo trazione - Freno

Il potente MOTORE 48 V.5 KW, collegato verticalmente al riduttore in ghisa sferoidale che contiene gli ingranaggi conici e cilindrici temprati, rettificati e lubrificati a bagno d'olio, assicura una elevata velocità ed accelerazione. La ruota motrice, in poliuretano, è autocentrata sull'albero finale ed è sostituibile in pochi minuti. Il freno di servizio, azionato idraulicamente, agisce sul motore trazione e sulle ruote portanti consentendo brevi

spazi di arresto. Interviene in ogni caso la frenatura elettronica in controcorrente al rilascio dell'acceleratore.

Sollevamento - Discesa

Il gruppo di sollevamento è azionato da un potente motore 48 V. 8 KW che consente una grande velocità di salita sia a vuoto che a carico. Il sollevamento delle forche e tutte le altre funzioni sono a totale controllo elettronico per consentire la migliore manovrabilità anche in quota evitando inutili e dannose sollecitazioni al carrello a tutto vantaggio del comfort dell'operatore, della stabilità della macchina e dei consumi di corrente.

Gruppo montanti

Il montante di sollevamento è a visibilità totale ed è disponibile in versione duplex o triplex, a grande alzata libera e con traslatore laterale. La robusta costruzione del montante garantisce elevate portate residue a grandi altezze.

Dispositivi di sicurezza

La macchina è costruita con tutti i dispositivi di sicurezza richiesti dalle norme in vigore ed è marcata CE.

| CARATTERISTICHE | 1.1 | | | |  | | | |
|-----------------|--------------------------|------------|---|-------|---|-----------------|-----------------|-----------------|
| | 1.2 | | Denominazione modelli del produttore | | RETRON 16/380 | RETRON 16/539 | RETRON 16/669 | RETRON 16/839 |
| 1.3 | Portata | Q | Carico di sollevamento | kg | 1600 | 1600 | 1600 | 1600 |
| 1.4 | Baricentro | C | Distanza baricentro | mm | 600 | 600 | 600 | 600 |
| 2.1 | Sollevamento | h | Altezza di sollevamento da terra | mm | 3800 | 5390 | 6690 | 8390 |
| 2.2 | | h3 | Sollevamento | mm | 3765 | 5355 | 6655 | 8355 |
| 2.3 | | h2 | Altezza libera standard | mm | - | - | - | - |
| 2.4 | | h5 | Altezza libera totale (duplex) | mm | 1840 | - | - | - |
| 2.4 | | h5 | Altezza libera totale (triplex) | mm | - | 1770 | 2250 | 3040 |
| 2.5 | Ingombri | h1 | Altezza montante chiuso | mm | 2430 | 2360 | 2845 | 3625 |
| 2.6 | | h4 | Altezza max. montante sfilato | mm | 4360 | 5940 | 7240 | 8940 |
| 2.7 | | L2 | Lunghezza compreso spalla forche | mm | 1235 | 1235 | 1235 | 1235 |
| 2.8 | | B | Larghezza | mm | 1270 | 1270 | 1270 | 1270 |
| 2.9 | Forche | | Altezza (s) x Largh. (n) x Lungh. (l) | mm | 35 x 130 x 1150 | 35 x 130 x 1150 | 35 x 130 x 1150 | 35 x 130 x 1150 |
| 2.10 | | m | Larghezza esterna forche | mm | 260 - 720 | 260 - 720 | 260 - 720 | 260 - 720 |
| 2.11 | Brandeggio | | Avanti (α) - Indietro (β) | | 1° - 3° | 1° - 2° | 1° - 2° | 1° - 2° |
| 2.12 | Raggio di curvatura | Wa | Esterno | mm | 1690 | 1690 | 1690 | 1690 |
| 2.13 | Distanza carico | X | Da metà asse anteriore | mm | 190 | 190 | 190 | 190 |
| 2.14 | Sbalzo posteriore | K | Distanza asse ruota | mm | 235 | 235 | 235 | 235 |
| 2.15 | Distanza tra gli assi | y | | mm | 1430 | 1430 | 1430 | 1430 |
| 2.16 | Scartamento | | Mezzeria ruote forche / guida | mm | 1200 | 1200 | 1200 | 1200 |
| 2.17 | Lunghezza totale | L | | mm | 1830 | 1830 | 1830 | 1830 |
| 2.18 | Corridoio stivaggio | I=1150 Ast | Con pallet 800 x 1200 (a x b) | mm | 2700* | 2700* | 2700* | 2700* |
| 2.19 | | I=1000 Ast | Con pallet 800 x 1000 (a x b) | mm | 2500* | 2500* | 2500* | 2500* |
| 2.20 | Altezza da terra | | Carrozzeria | mm | 60 | 60 | 60 | 60 |
| 2.21 | | | Razze | mm | 85 | 85 | 85 | 85 |
| 3.1 | Velocità | | Traslazione con / senza carico | km/h | 9,5 / 10,5 | 9,5 / 10,5 | 9,5 / 10,5 | 9,5 / 10,5 |
| 3.2 | | | Elevazione con / senza carico | m/sec | 0,24 / 0,35 | 0,24 / 0,35 | 0,24 / 0,35 | 0,24 / 0,35 |
| 3.3 | | | Discesa con / senza carico | m/sec | 0,38 / 0,26 | 0,39 / 0,28 | 0,39 / 0,28 | 0,39 / 0,28 |
| 3.4 | Max. pendenza superabile | | con / senza carico | % | 11 / 15 | 11 / 15 | 11 / 15 | 11 / 15 |
| 4.1 | Peso | | Carrello con / senza batteria | kg | 3100 / 2160 | 3270 / 2330 | 3500 / 2560 | 3600 / 2660 |
| 4.2 | Reazione sugli assi | | Con carico forche / guida | kg | 2960 / 1740 | 3030 / 1840 | 3100 / 2000 | 3160 / 2040 |
| 5.1 | Ruote | | Quantità forche / guida | kg | 2 / 1 | 2 / 1 | 2 / 1 | 2 / 1 |
| 5.2 | | | Dimensioni ruota anteriore \varnothing (poliuretano) | mm | 343 x 114 | 343 x 114 | 343 x 114 | 343 x 114 |
| 5.3 | | | Dimensioni ruote posteriori \varnothing (poliuretano) | mm | 287 x 130 | 287 x 130 | 287 x 130 | 287 x 130 |
| 5.4 | Freni | | Servizio | | Idraulico | Idraulico | Idraulico | Idraulico |
| 5.5 | | | Stazionamento | | Meccanico | Meccanico | Meccanico | Meccanico |
| 6.1 | Batteria corazzata | | Volt/Ah (con scarica in 5 ore) | | 48 / 560 | 48 / 560 | 48 / 560 | 48 / 560 |
| 6.2 | | | Peso | kg | 940 | 940 | 940 | 940 |
| 6.3 | Motori elettrici | | Motore trazione | KW | 5 | 5 | 5 | 5 |
| 6.4 | | | Motore sollevamento | KW | 8 | 8 | 8 | 8 |

* CON TRASLATORE

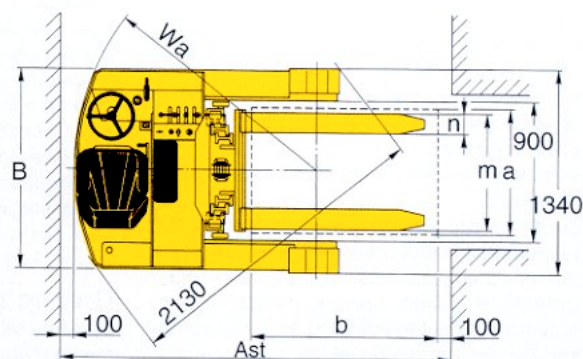
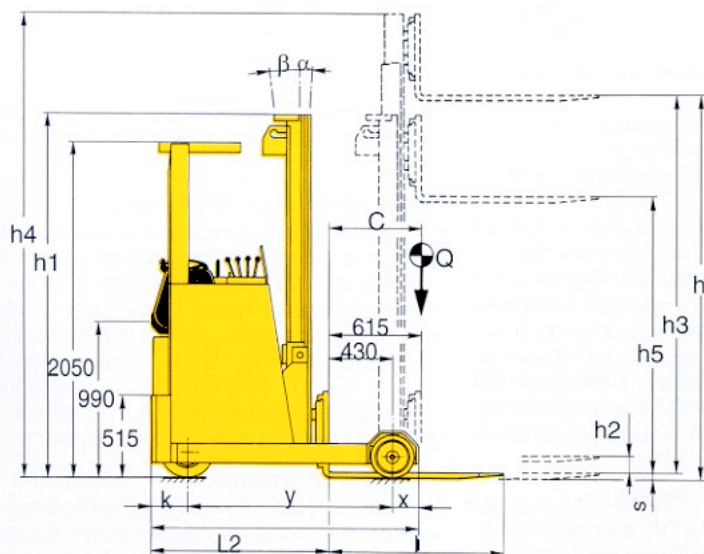

Tutte le prestazioni si riferiscono a carrello in perfetta efficienza e con batteria in condizioni ottimali.

Con riserva di modifiche e miglioramenti tecnici

